



MARTELLLO DEMOLITORE IDRAULICO
XL1000



TECNOLOGIA AD
AZOTO AL MEGLIO

BENEFICI

PROGETTATO PER VETTORI
DA 11 A 17 TONNELLATE

COSTI RIDOTTI,
QUALITÀ SENZA COMPROMESSI

PROGETTATO E PRODOTTO
IN FRANCIA

- **Guarnizioni ad alte prestazioni:** la pressione dell'azoto rimane stabile nel tempo, evitando controlli che richiedono tempo e ricarica.
- **Elementi essenziali standard:** protezione dai colpi a vuoto, sistema di recupero dell'energia, alloggiamento rinforzato, gamma completa di strumenti di lavoro.
- **Verde come gli altri:** progettato e prodotto da Montabert, con i soliti standard del marchio.



MARTELLI DEMOLITORE IDRAULICI

TECNOLOGIA AD AZOTO AL MEGLIO

XL1000

PESO E DIMENSIONI

PESO (KG)	
MARTELLI	778
+ UTENSILE MONTATO	843
+ SELLA MONTATA (MAX)	1035
DIMENSIONI (MM)	
A	1481
B	2018
C	340
D	409
E	51

INFORMAZIONI OPERATIVE

GAMMA DI PESO DEL SUPPORTO (MIN-MAX, T)	11 - 17
PORTATA OLIO (MIN-MAX, L/MIN)	70 - 120
PRESSIONE DI ESERCIZIO (BAR)	170
CONTROPRESSIONE (BAR)	20
POTENZA DI INGRESSO (KW)	34
FREQUENZA COLPI (MIN-MAX, BPM)	400 - 750
LIVELLO RUMOROSITÀ /10M (DBA)	91
LUBRIFICAZIONE MANUALE	standard
INSONORIZZAZIONE	standard
KIT ISPEZIONE	standard

OPTIONALS

CODICE

KIT PRESSURIZZAZIONE	86766870
KIT LUBRIFICAZIONE - POMPA A CARTUCCIA	86768025
KIT LUBRIFICAZIONE - CENTRALE SU ESCAVATORE	86383759
KIT SISTEMA DI MONITORAGGIO OMNI-M	101091917
SELLA	su richiesta
VERNICIATURA SPECIALE	su richiesta

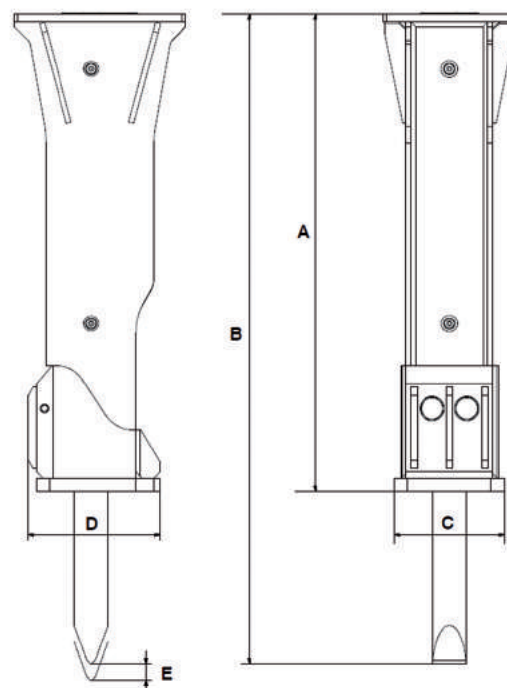

MATERIALI DI CONSUMO

CODICE

CARTUCCE DI GRASSO ABL2 (x20)	86784758
SECCHIO DI GRASSO EM22 (20 KG)	86383338
SECCHIO DI GRASSO ABLF (24 KG)	101095008

KIT DI MANUTENZIONE

CODICE

DI BASE	86731775
---------	----------

UTENSILE

DIAMETRO (MM)	106	106	106	106
LUNGHEZZA (MM)	1005	1005	1005	1005
PESO (KG)	61	63	65	62
CODICE	86722451	86722154	86722444	86622469



Il contenuto di questa brochure costituisce informazioni non vincolanti e può essere modificato in qualsiasi momento senza preavviso. Montabert non fornisce, e la brochure contiene, alcuna garanzia di sorta, esplicita o implicita. Tutti i contenuti, inclusi ma non limitati a testo, immagini e grafica sono tutti soggetti a copyright e a tutta la proprietà intellettuale protezione. Il loro uso o abuso è severamente vietato. Il marchio e il logo Montabert qui utilizzati sono di proprietà di Montabert. Nulla di quanto contenuto nel presente documento potrà essere interpretato come costituente alcun impegno da parte di Montabert o come concessione di licenza o diritto di utilizzo di qualsiasi proprietà intellettuale. ©2024 Montabert. Tutti i diritti riservati

montabert.com





MARTELLLO DEMOLITORE IDRAULICO
XL1300



TECNOLOGIA AD
AZOTO AL MEGLIO

BENEFICI

POUR DES PORTEURS
DE 15 À 22 TONNES
UN COÛT RÉDUIT SANS
COMPROMIS SUR LA QUALITÉ
CONÇU ET PRODUIT EN FRANCE

- **Guarnizioni ad alte prestazioni:** la pressione dell'azoto rimane stabile nel tempo, evitando controlli che richiedono tempo e ricarica.
- **Elementi essenziali standard:** protezione dai colpi a vuoto, sistema di recupero dell'energia, alloggiamento rinforzato, gamma completa di strumenti di lavoro.
- **Verde come gli altri:** progettato e prodotto da Montabert, con i soliti standard del marchio.



MARTELLI DEMOLITORE IDRAULICI
TECNOLOGIA AD AZOTO AL MEGLIO

XL1300

PESO E DIMENSIONI

PESO (KG)	
MARTELLI	983
+ UTENSILE MONTATO	1080
+ SELLA MONTATA (MAX)	1298
DIMENSIONI (MM)	
A	1607
B	2181
C	370
D	414
E	55

INFORMAZIONI OPERATIVE

GAMMA DI PESO DEL SUPPORTO (MIN-MAX, T)	15 - 22
PORTATA OLIO (MIN-MAX, L/MIN)	90 - 140
PRESSIONE DI ESERCIZIO (BAR)	170
CONTROPRESSIONE (BAR)	20
POTENZA DI INGRESSO (KW)	39,6
FREQUENZA COLPI (MIN-MAX, BPM)	355 - 600
LIVELLO RUMOROSITÀ /10M (DBA)	96
LUBRIFICAZIONE MANUALE	standard
INSONORIZZAZIONE	standard
KIT ISPEZIONE	standard

OPTIONALS

CODICE

KIT PRESSURIZZAZIONE	86766870
KIT LUBRIFICAZIONE - POMPA A CARTUCCIA	86768041
KIT LUBRIFICAZIONE - CENTRALE SU ESCAVATORE	86383759
KIT SISTEMA DI MONITORAGGIO OMNI-M	101091917
SELLA	su richiesta
VERNICIATURA SPECIALE	su richiesta

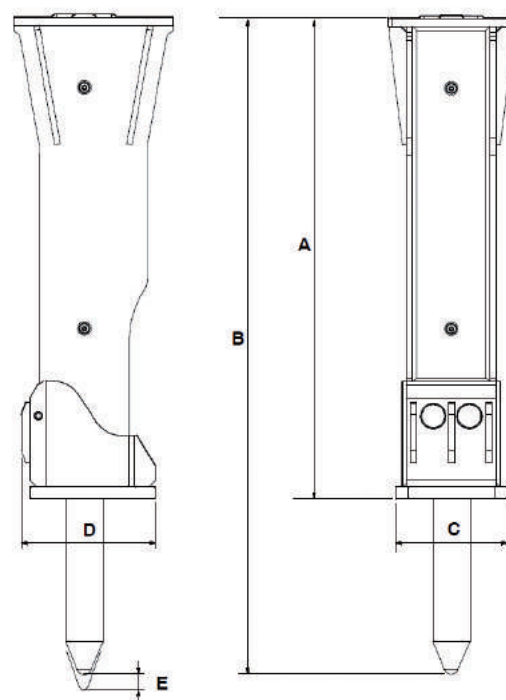

MATERIALI DI CONSUMO

CODICE

CARTUCCE DI GRASSO ABL2 (x20)	86784758
SECCHIO DI GRASSO EM22 (20 KG)	86383338
SECCHIO DI GRASSO ABLF (24 KG)	101095008

KIT DI MANUTENZIONE

CODICE

DI BASE	86754538
---------	----------

UTENSILE

DIAMETRO (MM)	124	124	124	124
LUNGHEZZA (MM)	1100	1100	1100	1100
PESO (KG)	93	95	99	93
CODICE	86723632	86725652	86725678	86725660



Il contenuto di questa brochure costituisce informazioni non vincolanti e può essere modificato in qualsiasi momento senza preavviso. Montabert non fornisce, e la brochure contiene, alcuna garanzia di sorta, esplicita o implicita. Tutti i contenuti, inclusi ma non limitati a testo, immagini e grafica sono tutti soggetti a copyright e a tutta la proprietà intellettuale protezione. Il loro uso o abuso è severamente vietato. Il marchio e il logo Montabert qui utilizzati sono di proprietà di Montabert. Nulla di quanto contenuto nel presente documento potrà essere interpretato come costituente alcun impegno da parte di Montabert o come concessione di licenza o diritto di utilizzo di qualsiasi proprietà intellettuale. ©2024 Montabert. Tutti i diritti riservati

montabert.com





MARTELLLO DEMOLITORE IDRAULICO
XL1700



TECNOLOGIA AD
AZOTO AL MEGLIO

POUR DES PORTEURS
DE 18 À 28 TONNES

UN COÛT RÉDUIT SANS
COMPROMIS SUR LA QUALITÉ

CONÇU ET PRODUIT EN FRANCE

BENEFICI

- **Guarnizioni ad alte prestazioni:** la pressione dell'azoto rimane stabile nel tempo, evitando controlli che richiedono tempo e ricarica.
- **Elementi essenziali standard:** protezione dai colpi a vuoto, sistema di recupero dell'energia, alloggiamento rinforzato, gamma completa di strumenti di lavoro.
- **Verde come gli altri:** progettato e prodotto da Montabert, con i soliti standard del marchio.



MARTELLI DEMOLITORE IDRAULICI

TECNOLOGIA AD AZOTO AL MEGLIO

XL1700

PESO E DIMENSIONI

PESO (KG)	
MARTELLI	1301
+ UTENSILE MONTATO	1436
+ SELLA MONTATA (MAX)	1778
DIMENSIONI (MM)	
A	1725
B	2337
C	409
D	499
E	58

INFORMAZIONI OPERATIVE

GAMMA DI PESO DEL SUPPORTO (MIN-MAX, T)	18 - 28
PORTATA OLIO (MIN-MAX, L/MIN)	100 - 150
PRESSIONE DI ESERCIZIO (BAR)	180
CONTROPRESSIONE (BAR)	17
POTENZA DI INGRESSO (KW)	45
FREQUENZA COLPI (MIN-MAX, BPM)	340 - 560
LIVELLO RUMOROSITÀ /10M (DBA)	89
LUBRIFICAZIONE MANUALE	standard
INSONORIZZAZIONE	standard
KIT ISPEZIONE	standard

OPTIONALS

OPTIONALS	CODICE
KIT PRESSURIZZAZIONE	86766888
KIT LUBRIFICAZIONE - POMPA A CARTUCCIA	86768066
KIT LUBRIFICAZIONE - CENTRALE SU ESCAVATORE	86383759
KIT SISTEMA DI MONITORAGGIO OMNI-M	101091917
SELLA	su richiesta
VERNICIATURA SPECIALE	su richiesta

UTENSILE

DIAMETRO (MM)	137	137	137	137
LUNGHEZZA (MM)	1200	1200	1200	1200
PESO (KG)	123	126	131.3	122
CODICE	86793205	86793221	86793247	86793239

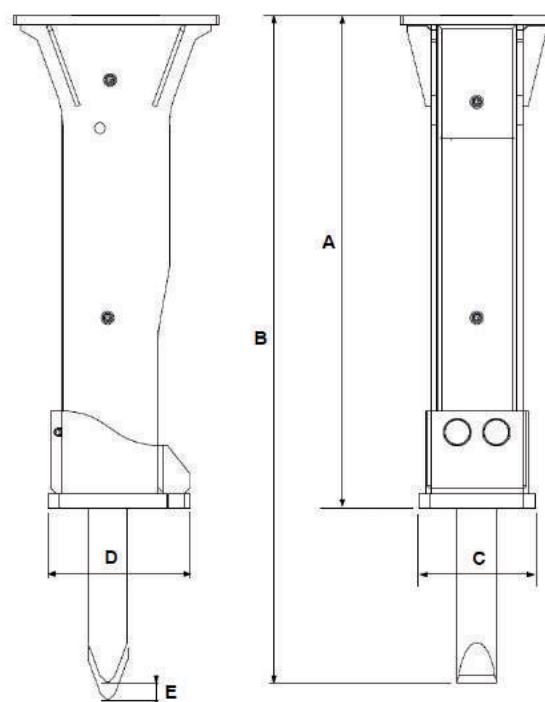

MATERIALI DI CONSUMO

MATERIALI DI CONSUMO	CODICE
CARTUCCE DI GRASSO ABL2 (x20)	86784758
SECCHIO DI GRASSO EM22 (20 KG)	86383338
SECCHIO DI GRASSO ABLF (24 KG)	101095008

KIT DI MANUTENZIONE

KIT DI MANUTENZIONE	CODICE
DI BASE	101042757



Il contenuto di questa brochure costituisce informazioni non vincolanti e può essere modificato in qualsiasi momento senza preavviso. Montabert non fornisce, e la brochure contiene, alcuna garanzia di sorta, esplicita o implicita. Tutti i contenuti, inclusi ma non limitati a testo, immagini e grafica sono tutti soggetti a copyright e a tutta la proprietà intellettuale protezione. Il loro uso o abuso è severamente vietato. Il marchio e il logo Montabert qui utilizzati sono di proprietà di Montabert. Nulla di quanto contenuto nel presente documento potrà essere interpretato come costituente alcun impegno da parte di Montabert o come concessione di licenza o diritto di utilizzo di qualsiasi proprietà intellettuale. ©2024 Montabert. Tutti i diritti riservati

montabert.com





MARTELLLO DEMOLITORE IDRAULICO
XL1900



TECNOLOGIA AD
AZOTO AL MEGLIO

POUR DES PORTEURS
DE 21 À 31 TONNES

UN COÛT RÉDUIT SANS
COMPROMIS SUR LA QUALITÉ

CONÇU ET PRODUIT EN FRANCE

BENEFICI

- **Guarnizioni ad alte prestazioni:** la pressione dell'azoto rimane stabile nel tempo, evitando controlli che richiedono tempo e ricarica.
- **Elementi essenziali standard:** protezione dai colpi a vuoto, sistema di recupero dell'energia, alloggiamento rinforzato, gamma completa di strumenti di lavoro.
- **Verde come gli altri:** progettato e prodotto da Montabert, con i soliti standard del marchio.



MARTELLI DEMOLITORE IDRAULICI

TECNOLOGIA AD AZOTO AL MEGLIO

XL1900

PESO E DIMENSIONI

PESO (KG)	
MARTELLI	1586
+ UTENSILE MONTATO	1745
+ SELLA MONTATA (MAX)	2091
DIMENSIONI (MM)	
A	1890
B	2562
C	414
D	500
E	60

INFORMAZIONI OPERATIVE

GAMMA DI PESO DEL SUPPORTO (MIN-MAX, T)	21 - 31
PORTATA OLIO (MIN-MAX, L/MIN)	120 - 180
PRESSIONE DI ESERCIZIO (BAR)	180
CONTROPRESSIONE (BAR)	17
POTENZA DI INGRESSO (KW)	54
FREQUENZA COLPI (MIN-MAX, BPM)	360 - 630
LIVELLO RUMOROSITÀ /10M (DBA)	101
LUBRIFICAZIONE MANUALE	standard
INSONORIZZAZIONE	standard
KIT ISPEZIONE	standard

OPTIONALS	CODICE
KIT PRESSURIZZAZIONE	86766888
KIT LUBRIFICAZIONE - POMPA A CARTUCCIA	86768082
KIT LUBRIFICAZIONE - CENTRALE SU ESCAVATORE	86383759
KIT SISTEMA DI MONITORAGGIO OMNI-M	101091917
SELLA	su richiesta
VERNICIATURA SPECIALE	su richiesta

UTENSILE				
DIAMETRO (MM)	142	142	142	142
LUNGHEZZA (MM)	1345	1345	1345	1345
PESO (KG)	148,3	153	158	148
CODICE	86793254	86793270	86793288	86793262

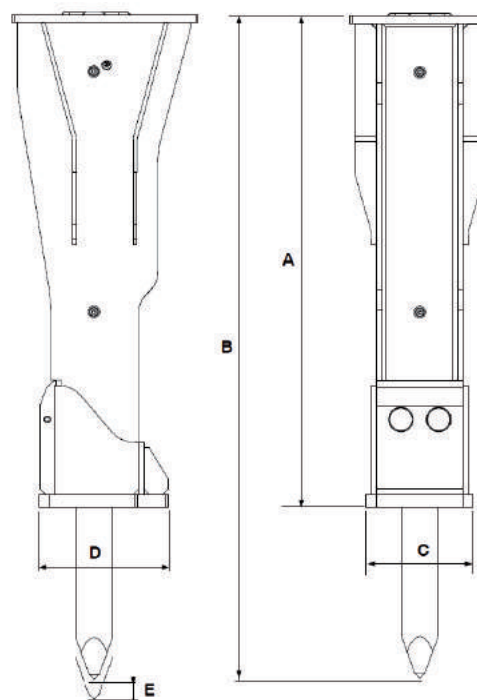

MATERIALI DI CONSUMO	CODICE
CARTUCCE DI GRASSO ABL2 (x20)	86784758
SECCHIO DI GRASSO EM22 (20 KG)	86383338
SECCHIO DI GRASSO ABLF (24 KG)	101095008

KIT DI MANUTENZIONE	CODICE
DI BASE	101042758



Il contenuto di questa brochure costituisce informazioni non vincolanti e può essere modificato in qualsiasi momento senza preavviso. Montabert non fornisce, e la brochure contiene, alcuna garanzia di sorta, esplicita o implicita. Tutti i contenuti, inclusi ma non limitati a testo, immagini e grafica sono tutti soggetti a copyright e a tutta la proprietà intellettuale protezione. Il loro uso o abuso è severamente vietato. Il marchio e il logo Montabert qui utilizzati sono di proprietà di Montabert. Nulla di quanto contenuto nel presente documento potrà essere interpretato come costituente alcun impegno da parte di Montabert o come concessione di licenza o diritto di utilizzo di qualsiasi proprietà intellettuale. ©2024 Montabert. Tutti i diritti riservati

montabert.com





MARTELLLO DEMOLITORE IDRAULICO
XL2700



TECNOLOGIA AD
AZOTO AL MEGLIO

PROGETTATO PER VETTORI
DA 28 A 38 TONNELLATE

COSTI RIDOTTI,
QUALITÀ SENZA COMPROMESSI

PROGETTATO E PRODOTTO
IN FRANCIA

BENEFICI

- **Nuova forma del pistone:** design migliorato che consente il diffondersi dell'onda d'urto attraverso una migliore trasmissione dell'energia.
- **Sospensioni per carichi pesanti:** smorzamento di urti e vibrazioni, sistema anti- rallentamento tiranti.
- **Design dell'utensile migliorato:** nuova forma per maggiori risparmi ma con lunghezza utile costante.
- **Guarnizioni ad alte prestazioni:** la pressione dell'azoto rimane stabile nel tempo, evitando controlli che richiedono tempo e ricarica.
- **Elementi essenziali standard:** protezione dai colpi a vuoto, sistema di recupero dell'energia, alloggiamento rinforzato, gamma completa di strumenti di lavoro.
- **Verde come gli altri:** progettato e prodotto da Montabert, con i soliti standard del marchio.



XL2700

MARTELLI DEMOLITORE IDRAULICI TECNOLOGIA AD AZOTO AL MEGLIO

PESO E DIMENSIONI

PESO (KG)	
MARTELLI	2129
+ UTENSILE MONTATO	2310
+ SELLA MONTATA (MAX)	2780
DIMENSIONI (MM)	
A	2075
B	2677
C	450
D	520
E	70

INFORMAZIONI OPERATIVE

GAMMA DI PESO DEL SUPPORTO (MIN-MAX, T)	28 - 38
PORTATA OLIO (MIN-MAX, L/MIN)	150 - 240
PRESSIONE DI ESERCIZIO (BAR)	180
CONTROPRESSIONE (BAR)	17
POTENZA DI INGRESSO (KW)	72
FREQUENZA COLPI (MIN-MAX, BPM)	335 - 630
LIVELLO RUMOROSITÀ /10M (DBA)	99
LUBRIFICAZIONE MANUALE	standard
INSONORIZZAZIONE	standard
KIT ISPEZIONE	standard

OPTIONALS

CODICE

KIT PRESSURIZZAZIONE	86766896
KIT LUBRIFICAZIONE - POMPA A CARTUCCIA	86768108
KIT LUBRIFICAZIONE - CENTRALE SU ESCAVATORE	86383759
KIT SISTEMA DI MONITORAGGIO OMNI-M	101091917
SELLA	su richiesta
VERNICIATURA SPECIALE	su richiesta

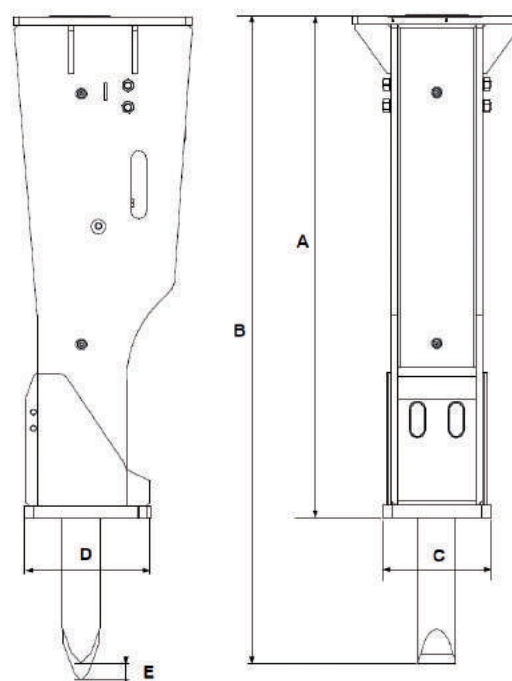

MATERIALI DI CONSUMO

CODICE

CARTUCCE DI GRASSO ABL2 (x20)	86784758
SECCHIO DI GRASSO EM22 (20 KG)	86383338
SECCHIO DI GRASSO ABLF (24 KG)	101095008

KIT DI MANUTENZIONE

CODICE

DI BASE	101042759
---------	-----------

UTENSILE

DIAMETRO (MM)	156	156	156	156
LUNGHEZZA (MM)	1252	1252	1252	1252
PESO (KG)	168	175	181	168
CODICE	101156617	101009489	101156614	101156618



Il contenuto di questa brochure costituisce informazioni non vincolanti e può essere modificato in qualsiasi momento senza preavviso. Montabert non fornisce, e la brochure contiene, alcuna garanzia di sorta, esplicita o implicita. Tutti i contenuti, inclusi ma non limitati a testo, immagini e grafica sono tutti soggetti a copyright e a tutta la proprietà intellettuale protezione. Il loro uso o abuso è severamente vietato. Il marchio e il logo Montabert qui utilizzati sono di proprietà di Montabert. Nulla di quanto contenuto nel presente documento potrà essere interpretato come costituente alcun impegno da parte di Montabert o come concessione di licenza o diritto di utilizzo di qualsiasi proprietà intellettuale. ©2024 Montabert. Tutti i diritti riservati

montabert.com

